

暴力及執法傷亡賠償委員會

主席翟紹唐發表的

第三十五年度報告書

(截至二零零八年三月三十一日止)

目錄

| | 頁數 | 段數 |
|----------------|--------|---------|
| 引言 | 1 | 1 - 3 |
| <hr/> | | |
| 委員會與秘書處 | | |
| 暴力及執法傷亡賠償委員會 | 2 | 4 |
| 委員會成員 | 2 | 5 |
| 委員會會議 | 2 | 6 - 7 |
| 委員會秘書處 | 2 | 8 |
| <hr/> | | |
| 申請與個案數量 | | |
| 年內收到的申請 | 3 | 9 - 11 |
| 申請個案的來源 | 3 | 12 |
| 申請個案比率 | 4 | 13 |
| 委員會首次審批的決定 | 5 | 14 |
| 否決申請 | 5 | 15 |
| 撤銷申請 | 6 | 16 |
| 個案數量 | 6 | 17 |
| <hr/> | | |
| 賠償款項 | | |
| 賠償基準 | 7 | 18 - 20 |
| 發放的賠償金額 | 8 | 21 |
| 增加賠償金額 | 8 | 22 |
| 削減賠償金額 | 9 | 23 |
| 最高賠償金額 | 9 | 24 |
| 發放賠償方法 | 9 | 25 - 26 |
| 發放賠償所需時間 | 9 - 10 | 27 - 28 |

| | 頁數 | 段數 |
|------------------------------------|----|---------|
| 扣減／退還賠償 | | |
| 不可享有雙重賠償的原則 | 11 | 29 |
| 獲發僱員補償的個案 | 11 | 30 - 31 |
| 獲發僱員補償以外的損害賠償或其他補償的個案 | 11 | 32 - 33 |
| <hr/> | | |
| 上訴 | | |
| 上訴權 | 12 | 34 |
| 上訴過程 | 12 | 35 |
| 上訴個案 | 12 | 36 |
| <hr/> | | |
| 宣傳與聯絡 | | |
| 宣傳 | 13 | 37 - 38 |
| 聯絡 | 13 | 39 |
| 福利服務轉介 | 14 | 40 |
| <hr/> | | |
| 主席結語 | 15 | 41 |
| <hr/> | | |
| 附錄 | | |
| I 暴力及執法傷亡賠償的申請資格 | | |
| II 暴力及執法傷亡賠償委員會的職權範圍 | | |
| III 暴力及執法傷亡賠償委員會截至二零零八年三月三十一日的委員名單 | | |
| IV 自一九七三年以來的申請趨勢 | | |
| V 暴力傷亡賠償金額一覽表 | | |

引言

暴力及執法傷亡賠償計劃自一九七三年五月二十三日起實施，目的是提供經濟援助予因暴力罪行或因執法人員(指任何當值的警務人員或公職人員)使用武器執行職務以致受傷的人士，或這些人士(如因傷死亡)的受養人。

2. 本計劃無須供款，申請人亦無須接受經濟狀況調查。申請暴力及執法傷亡賠償的資格載於附錄 I。

3. 這份報告載述本計劃截至二零零八年三月三十一日的年度內的運作情況。

委員會與秘書處

暴力及執法傷亡賠償委員會

4. 本計劃分別由暴力傷亡賠償委員會及執法傷亡賠償委員會管理，社會福利署則負責秘書處的工作。兩個委員會的主席和委員相同，他們全部由行政長官委任政府以外的人士擔任。計劃的範疇以及兩個委員會的權力和職能，全部列載於有關的“行政文件”內，兩個委員會會按照這份文件的規定管理本計劃；其職權範圍載於附錄 II。

委員會成員

5. 截至二零零八年三月三十一日，委員會共有 30 名成員，其中 18 名為大律師或律師，其餘則來自多個行業，包括工商界、社工界、教育界和醫學界。委員名單載於附錄 III。

委員會會議

6. 一個根據輪值制度由兩名委員輪流出席的會議會就每宗申請應否批准、押後處理或否決的事宜，作出首次審批決定。由於具備法律知識對審批申請十分重要，因此其中一名出席委員必須是法律界人士。如兩人委員會未能作出決定，便會將申請個案轉交一個由主席委任的三人委員會處理。如獲有關委員會同意，申請人可出席會議，親自陳述案情。

7. 年內，共舉行了 22 次定期的兩人委員會會議，期間並無召開三人委員會會議。一名申請人獲有關委員會批准親自陳述案情。

委員會秘書處

8. 委員會秘書處(即社會福利署暴力及執法傷亡賠償組)負責接收申請、對個案進行調查、擬備個案摘要、計算賠償金額和安排發放賠償款項予合資格人士等。秘書處是由社會福利署職員擔任。調查工作包括收集警方、醫務當局、證人、僱主及其他有關方面提交的資料，並加以整理和核實。

申請與個案數量

年內收到的申請

9. 年內共收到 391 宗暴力傷亡賠償申請。這數字與上年度比較，減少了 51 宗(11.5%)；而同期向警方舉報的暴力傷亡案件，亦減少了 4.2%。下圖顯示按罪行性質分類的申請個案數字：

二零零七至零八年度暴力傷亡賠償申請個案分類

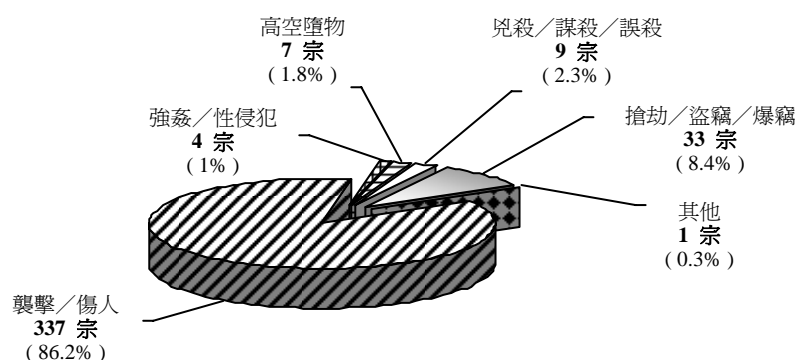

10. 在這些申請中，與家庭暴力有關的申請有 6 宗(1.5%)，上年度則有 10 宗(2.3%)。

11. 本年度收到一宗執法傷亡賠償申請。自一九七三年實施計劃以來的申請趨勢載於附錄 IV。

申請個案的來源

12. 大部分申請個案均由警方轉介。如有需要，秘書處的個案工作人員亦會聯絡可能符合申請資格的人士，向他們介紹計劃內容。下圖顯示年內申請個案來源的分類：

二零零七至零八年度申請個案來源分類

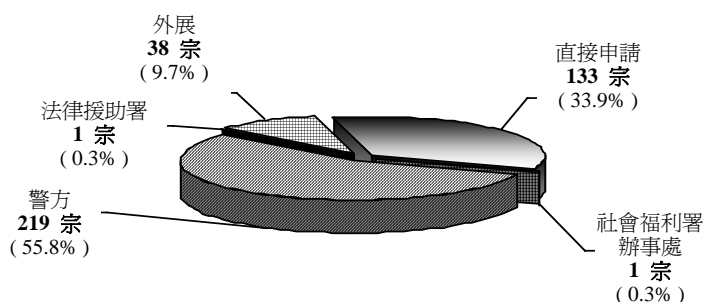

申請個案比率

13. 根據警務處處長提供的資料，在二零零七至零八年度向警方舉報的暴力傷亡案件為8 941宗，較上年度減少了4.2%。提出申請賠償的比率為4.4%，而二零零六至零七年度則為4.7%。詳情分析如下：

二零零七至零八年度申請個案比率

| 罪案 | 申請個案 | | % | | 向警方舉報的案件 | | 申請個案比率% | |
|--------------|------------|--------------|------------|--------------|--------------|----------------|------------|---------------|
| 襲擊／傷人 | 337 | (355) | 86.2 | (80.3) | 8 378 | (8 715) | 4.0 | (4.1) |
| 搶劫／盜竊／ 爆竊 | 33 | (58) | 8.4 | (13.1) | 325 | (375) | 10.2 | (15.5) |
| 兇殺／謀殺／ 誤殺 | 9 | (18) | 2.3 | (4.1) | 35 | (35) | 25.7 | (51.4) |
| 強姦／性侵犯 | 4 | (3) | 1.0 | (0.7) | 67 | (68) | 6.0 | (4.4) |
| 縱火 | 0 | (1) | 0 | (0.2) | **136 | (142) | 5.9 | (5.6) |
| 高空墮物 | 7 | (1) | 1.8 | (0.2) | | | | |
| 其他 | 1 | (6) | 0.3 | (1.4) | | | | |
| 總數 | 391 | (442) | 100 | (100) | 8 941 | (9 335) | 4.4 | (4.7) |

註

括弧內數字為上年度的數字

** 警方將“縱火”和“高空墮物”歸入“其他”類別

委員會首次審批的決定

14. 暴力及執法傷亡賠償委員會在二零零七至零八年度首次審批 332 宗申請個案時，作出以下決定：

委員會在二零零七至零八年度對申請個案首次審批的決定

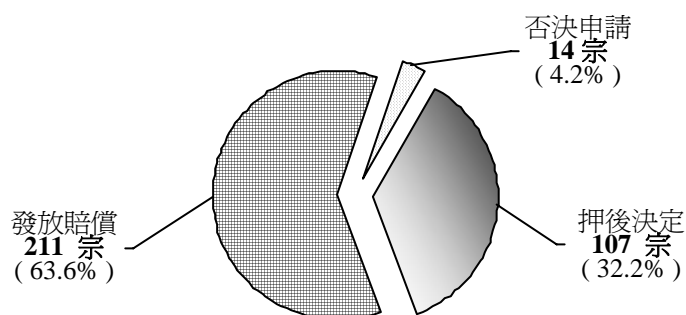

否決申請

15. 14 宗申請個案被否決的原因分析如下：

二零零七至零八年度被否決的申請個案

| | 個案 | | % | |
|-------------------------------|-----------|-------------|------------|--------------|
| | 宗數 | (上一年度) | 百分比 | (上一年度) |
| 委員會認為受害人的性格、品行和生活方式是構成傷人事件的因素 | 8 | (5) | 57.1 | (50.0) |
| 受害人並非因暴力罪行引致受傷 | 6 | (2) | 42.9 | (20.0) |
| 申請人採取不合作的態度 | - | (2) | - | (20.0) |
| 病假少於規定的最低日數 | - | (1) | - | (10.0) |
| 總數 | 14 | (10) | 100 | (100) |

(括弧內數字為上年度的數字)

撤銷申請

16. 下圖分類顯示90宗已撤銷申請的個案：

二零零七至零八年度撤銷申請的個案

| | 申請 | | % | |
|--------------------|-----------|-------------|------------|---------------|
| | 宗數 | (上年度) | 宗數 | (上年度) |
| 不願接受調查 | 18 | (20) | 20.0 | (25.3) |
| 病假少於規定的最低日數 | 19 | (14) | 21.1 | (17.7) |
| 獲發的僱員補償額較本計劃的賠償額為高 | 36 | (35) | 40.0 | (44.3) |
| 自覺不符合資格 | 10 | (8) | 11.1 | (10.1) |
| 沒有提供理由 | 2 | (-) | 2.2 | (-) |
| 其他 | 5 | (2) | 5.6 | (2.6) |
| 總數 | 90 | (79) | 100 | (100) |

(括弧內數字為上年度的數字)

個案數量

17. 下表列出年內處理的個案流量：

二零零七至零八年度的個案流量

| 承自上年 度的個案 | + | 新接獲的 個案 (註) | = | 個案總數 | - | 已完結 的個案 | = | 於二零零八年 三月三十一日 仍在處理的個案 |
|--------------|---|-------------------|---|-------|---|------------|---|-----------------------------|
| 525 | | 652 | | 1 177 | | 697 | | 480 |

註

包括260宗查詢。

賠償款項

賠償基準

18. 暴力傷亡賠償的金額是依照《緊急救援基金》的傷亡補助金額的基準來評定及定期調整。上次調整的日期是二零零七年四月一日(見附錄V)。執法傷亡賠償的金額則根據《緊急救援基金》的補助金額或普通法賠償損失的基準來評定，兩者以金額較高者作準。

19. 兩個委員會均有酌情權作出以下決定：

- (a) 如在下列情況下，賠償金額可按《緊急救援基金》的補助金額表相應提高，最多可增加 100%：
 - (i) 在引致賠償申請的事件中，受害人因積極設法防止罪案發生，或協助拘捕罪犯或疑犯而受傷或死亡；或
 - (ii) 在引致賠償申請的事件發生後，受害人不避個人為難或不便，或甘冒危險，奮力協助警方逮捕或檢控罪犯或疑犯；或
 - (iii) 在引致賠償申請的警匪槍戰中，受害人遭非警務人員槍傷或槍殺，而其情況值得以恩恤理由酌情考慮。(如受害人同時符合上文第(i)項的情況，則其領取的賠償總額，最高可增加 200%)；或
- (b) 發給強姦案件受害人的傷殘補助、受傷補助和臨時生活補助金額最多可增加 100%；或
- (c) 如委員會認為受害人的品行、性格和生活方式是構成引致賠償申請事件的因素，可削減賠償金額，甚或否決其申請。

20. 暴力傷亡賠償委員會在評估性罪行受害人的傷殘程度時，除考慮受害人的身體創傷外，也會考慮其經由醫務當局評定的精神受創程度。如有需要，其他受害人也會獲得同樣處理。

發放的賠償金額

21. 年內，委員會就 286 宗新的申請和 202 宗覆核的暴力傷亡個案(根據《緊急救援基金》的補助金額的基準進行評估)，發放合共 590 萬元賠償金額。下圖載列二零零六至零七及二零零七至零八年度按補助項目分類發放的賠償金額和佔總賠償金額的百分比：

二零零六至零七及二零零七至零八年度發放的賠償金額

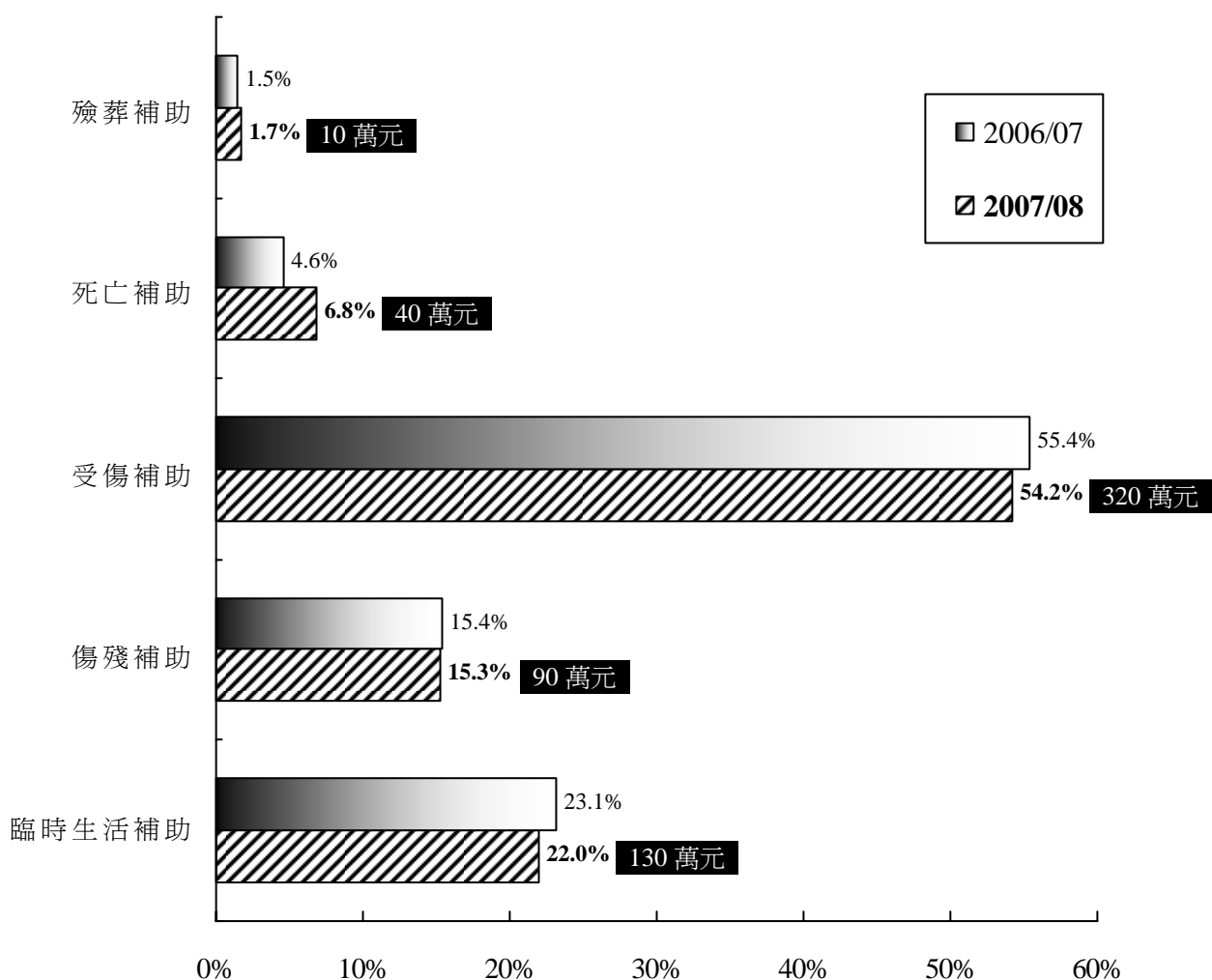

增加賠償金額

22. 本年度有一宗個案獲委員會酌情增加賠償金額。酌情發放的補助金總額達 71,976 元。

削減賠償金額

23. 年內，共有 36 宗個案被削減賠償金額，理由是委員會認為受害人的品行、性格和生活方式是引致他們受傷的因素。賠償金額的減幅如下：

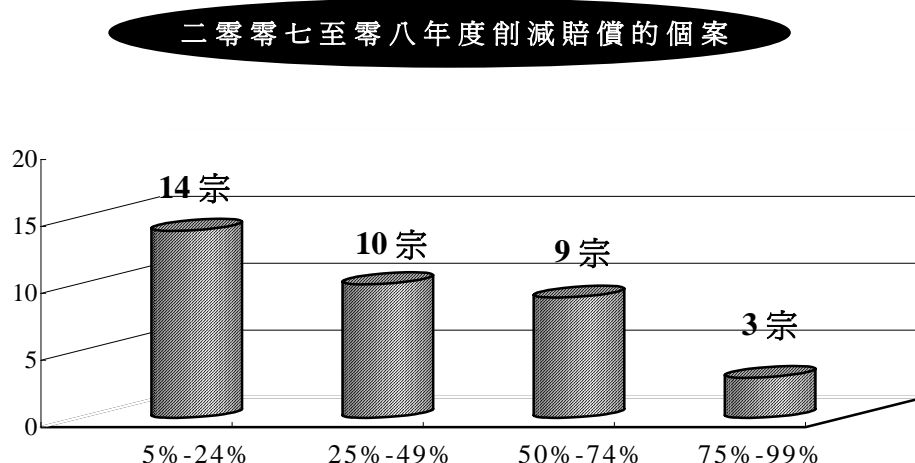

最高賠償金額

24. 年內，金額最高的一筆賠償是發放給一宗謀殺案受害人的家屬，金額為 151,735 元。

發放賠償方法

25. 賠償金通常整筆發放。但在某些情況下，亦會分期發放(例如在首次審批申請個案時，只有臨時的醫務評估)。

26. 賠償金通常會存入申請人指定的銀行帳戶。在特殊情況下，也會以劃線支票或特別安排將現金送交申請人。

發放賠償所需時間

27. 秘書處明白盡速處理所有申請的重要性。然而，處理一宗個案所需時間，須視乎年內收到的申請個案數目、案情的複雜程度和其他因素而定，例如能否取得所需證據、醫務當局評估受害人受傷及傷殘程度所需時間、受害人的僱主和有關人士對查詢是否迅速作出回應等。此外，根據現時政策，委員會通常會在警方調查及／或刑事訴訟

有結果後，才對申請作出決定。一般而言，符合資格的申請人由提出申請至獲發放計劃所評定的賠償，需時不會超逾三個月。

28. 秘書處致力於接獲全部有關的證明文件後，在 14 個工作天內完成調查一宗新提交的申請。年內達致這個目標的百分率為 100%。

扣減／退還賠償

不可享有雙重賠償的原則

29. 根據不可享有雙重賠償的原則，申請人／受害人如就同一宗事件，已獲得損害賠償或其他賠償(包括僱員補償)，委員會會從這項計劃所評定的賠償金額中扣除相等於所獲發損害賠償／賠償金額的款項。如該筆款項相等於或超逾計劃所評定的賠償，申請人／受害人將不會從此項計劃獲發賠償。此外，計劃受惠人日後如就同一宗事件從其他方面獲得損害賠償或其他賠償，亦必須退還在這項計劃下所獲發的賠償，但在任何情況下，退還的款額不會超逾在計劃以外所得的損害賠償或其他賠償的金額。如因“英勇行爲”(見上文第 19 段)而獲委員會酌情增發的款項則無須退還。

獲發僱員補償的個案

30. 本年度須扣除僱員補償的個案共有 45 宗，涉及金額合共 2,029,461 元。

31. 此外，五名申請人因其後就同一宗事件獲發僱員補償而退還合共 309,609 元。

獲發僱員補償以外的損害賠償或其他補償的個案

32. 年內，共有 17 宗個案的申請人／受害人在向本計劃申請賠償前已獲發損害賠償或其他補償(僱員補償除外)。這些款項已相應從本計劃評定的賠償金額中扣除，扣除總額為 44,000 元。

33. 此外，一名申請人因其後就同一宗事件獲發計劃以外的損害賠償或其他補償(僱員補償除外)而退還 1,000 元。

上訴

上訴權

34. 申請人如不滿意委員會所作出的決定，可於申請結果通知書發出日期後一個月內以書面提出上訴。

上訴過程

35. 在接獲上訴申請後，主席會委任三名從未參與審批該宗個案的委員組成上訴委員會。除非因行動不便或其他充分理由，否則上訴人須親自向上訴委員會解釋其個案。如獲上訴委員會批准，上訴人可帶同另一名親友出席，協助其陳述案情。如個案情況特殊，並獲上訴委員會批准，上訴人可自費延聘律師代表出席。在適當情況下，上訴委員會亦可批准政府律師及／或政府人員出席聆訊。上訴委員會的決定是最終決定。

上訴個案

36. 年內，上訴委員會共處理了 28 宗上訴個案，包括 9 宗在上年度尚未裁決的個案。這些個案中，9 宗獲裁定上訴得直，12 宗被駁回，餘下 7 宗仍在處理中。

宣傳與聯絡

宣傳

37. 有關本計劃的申請表格及宣傳物品如海報和單張等，可向社會福利署各辦事處、警署、醫院、民政事務總署轄下各區民政事務處，以及其他相關機構和地點索取。市民亦可在社會福利署的網頁瀏覽有關資料和下載申請表格。

38. 社會福利署的新聞及公共關係組協助宣傳本計劃，包括回答傳媒的查詢、因應在二零零七年六月發表的暴力及執法傷亡賠償委員會年報(二零零六至零七年度)發布新聞稿，以及就任何可能引起公眾關注的個案，向傳媒提供資料。

聯絡

39. 過去一年，秘書處與香港警務處、醫院管理局、勞工處和其他有關機構經常保持聯繫，緊密協調，以確保計劃妥善推行、運作順暢。此外，警民關係主任、綜合家庭服務中心的社會工作人員，以及醫務社會工作人員亦全力協助，將本計劃介紹給可能符合申請資格的人士。

福利服務轉介

40. 在調查過程中，秘書處負責處理個案的工作人員會向可能需要其他援助(例如家庭和婚姻輔導及醫療精神科方面的援助)的申請人推介有關機構的服務，並在適當情況下，以書面轉介。年內，獲轉介其他福利服務的個案共有14宗，詳情如下：

二零零七至零八年度獲轉介福利服務的個案

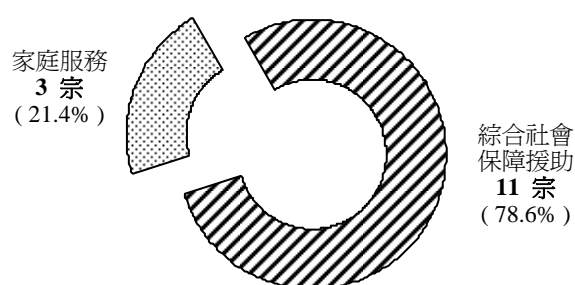

主席結語

41. 本人謹代表委員會感謝社會福利署、香港警務處、勞工處、醫院管理局和衛生署的員工一直以來的支持和協助。本人亦衷心感謝全體委員在過去一年奉獻出寶貴的時間和經驗。全賴各方通力合作，暴力及執法傷亡賠償計劃的工作才得以順利推行。

翟紹唐資深大律師

二零零八年六月

暴力及執法傷亡賠償計劃

申請資格

任何在暴力罪行中受傷人士，或因執法人員執行職務而引致意外受傷的人士，或這些人士的受養人(只適用於受害人因傷死亡的個案)，均有資格根據暴力及執法傷亡賠償計劃申請賠償，惟有關情況必須符合暴力傷亡賠償委員會或執法傷亡賠償委員會所規定的下列條件：

- (a) 有關傷亡事件是在一九七三年五月二十三日或之後在本港發生；
- (b) 傷勢頗為嚴重，以致醫生須給予至少三天的病假；但如受害者死亡或變成傷殘，或在特殊情況下可豁免上述規定，則不在此限(如有關事件在一九八一年三月四日或之前發生，則病假的規定最少為七天)；
- (c) 就暴力傷亡賠償個案而言，傷亡是在下列情況下發生的：
 - (i) 暴力罪行；
 - (ii) 拘捕或試圖拘捕罪犯或疑犯；
 - (iii) 防止或試圖防止罪行發生；或
 - (iv) 協助警務人員或其他人士拘捕或試圖拘捕罪犯或疑犯，或協助上述人員防止或試圖防止罪行發生；
- (d) 就執法傷亡賠償個案而言，傷亡是由執法人員執行下列職務時使用武器所致：
 - (i) 拘捕或試圖拘捕罪犯或疑犯；
 - (ii) 防止或試圖防止罪行發生；或
 - (iii) 協助警務人員或其他人士拘捕或試圖拘捕罪犯或疑犯，或協助上述人員防止或試圖防止罪行發生；

- (e) 引致受害人傷亡的事件已及時向警方報告，或有關當局已就該事件進行刑事訴訟；
- (f) 就新提出的申請而言，申請人已在事發當日起計的三年內提出賠償申請(由一九八一年三月四日起生效)；
- (g) 就重新提出的申請而言，如首次賠償申請於事發當日起計的三年內提出，而該申請個案因申請人自行撤銷或失去聯絡而結束，則申請人的第二次或其後的賠償申請須在事發當日起計的三年內提出，或在自行撤銷個案或失去聯絡後一年內提出，視乎何者較後而定(由一九九一年七月一日起生效)；
- (h) 申請人應向委員會提供一切相關資料和適當協助；以及
- (i) 受害人根據《入境條例》(第 115 章)的規定，有權在香港居留或獲准在香港逗留；如受害人在香港逗留是有條件限制，則必須在事發時並無違反逗留期限。若受害人於入境後才獲准在香港居留，又或是在逾期留港後獲准延長逗留期限，而事件是在有關准許生效當日或之後發生，受害人亦可能會獲得賠償(由一九九七年五月二十四日起生效)。

註

如受害人和罪犯為同一家庭的成員，並於罪案發生時居於同一地點，則在特別情況下方會獲發賠償。

交通意外受害人除非被人蓄意用車撞倒，否則不在本計劃賠償範圍之內。

暴力及執法傷亡賠償委員會

職權範圍

委員會由社會福利署提供服務，並向行政長官負責，依據由勞工及福利局局長發出，並由行政長官及／或財經事務及庫務局局長／立法會財務委員會(視乎何者適用而定)簽批的暴力及執法傷亡賠償計劃行政文件所列載的原則及指引，執行暴力及執法傷亡賠償計劃，並負起下述責任：

- (a) 行使由暴力及執法傷亡賠償計劃行政文件所賦予委員會的職能和權力；
- (b) 審查為暴力罪行受害者提供賠償的安排和程序，以及就擴展或改進有關事項提出意見，該等事項可由行政長官轉交委員會處理或由委員會自行提出；
- (c) 審批賠償申請和上訴，並在有需要時聆聽有關申請和上訴的陳情；
- (d) 根據暴力及執法傷亡賠償計劃的賠償基準，全權決定個別受害者應獲何種賠償，並決定賠償金額，例如賠償金額應否提高或減少等事項；以及
- (e) 委員會主席須每年向行政長官呈交執行該計劃的詳細報告及會計帳目。

暴力及執法傷亡賠償委員會

截至二零零八年三月三十一日的委員名單

| | |
|--------------|----------|
| 翟紹唐資深大律師(主席) | 劉玉娟女士 |
| 歐柏青先生 | 羅君美女士，MH |
| 陳志鴻資深大律師 | 梁國穗教授 |
| 陳健強資深大律師 | 梁新燕大律師 |
| 蔣瑞福律師 | 廖玉玲女士 |
| 覃志敏女士 | 麥基恩醫生，JP |
| 周家明資深大律師 | 沈允堯醫生 |
| 蔡鳳萍女士 | 石永泰資深大律師 |
| 葉富強醫生 | 孫麗珂大律師 |
| 葉恩明醫生，JP | 譚允芝資深大律師 |
| 龔靜儀大律師 | 曾蘭斯女士，JP |
| 林桂蘭女士 | 溫紹明大律師 |
| 林滿馨律師 | 黃以謙醫生 |
| 林子綱律師 | 黃旭倫資深大律師 |
| 林雲浩先生 | 袁國強資深大律師 |

秘書：高級社會保障主任(意外賠償)

暴力及執法傷亡賠償計劃

自一九七三年以來的申請趨勢

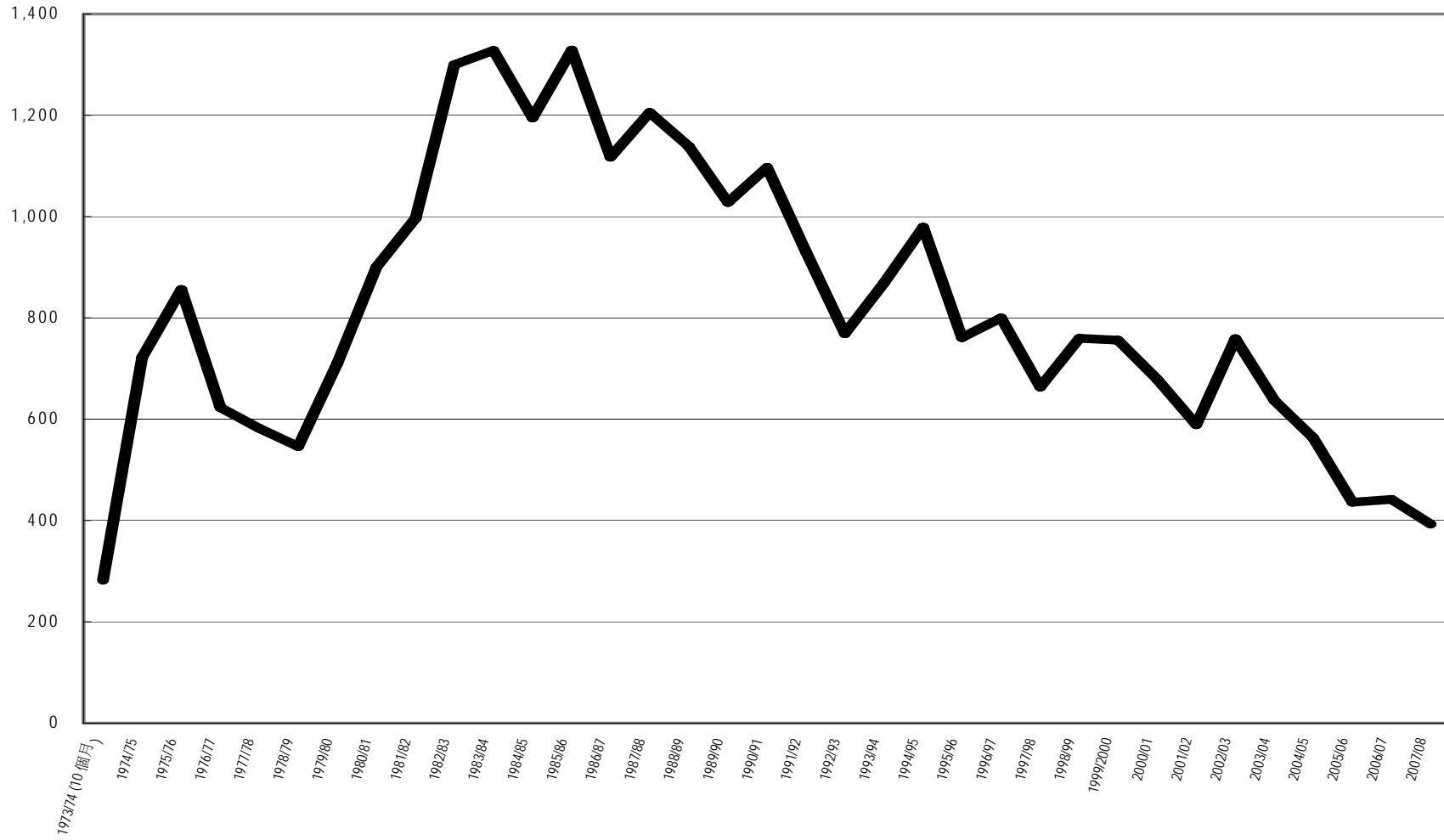

暴力傷亡賠償金額一覽表

| 補助項目 | 補助金額 (適用於二零零七年四月一日 或之後發生的案件) | 附註 |
|-------------------------------|------------------------------------|---|
| 殮葬補助 | 10,610 元 | 殮葬費用若全部或部分由政府(例如綜合社會保障援助計劃)或慈善基金支付，發放補助時，會先行扣除該筆款額。 |
| 死亡補助 | | 如受惠人屬精神不健全或處於昏迷狀態的成年人，或是父母俱亡或無合法監護人的未成年人，補助金將依照社會福利署的指示支付。 |
| (a) 唯一謀生者死亡，剩下受養人 | 97,030 元 - 137,480 元 | |
| (b) 謀生者死亡，剩下受養人，但家中仍有人維持生計 | 48,520 元 - 88,970 元 | |
| (c) 非謀生的父親或母親死亡，而家中遺下未滿15歲的子女 | 48,520 元 - 88,970 元 | |
| 傷殘補助 | 116 元 - 116,440 元 | 根據香港法例第282章《僱員補償條例》第一附表或第9(1)(b)條釐定。60歲及以上者則減少三分之一，即只獲補助金三分之二。 |
| 受傷補助 | 507 元 - 42,270 元 | 補助額根據病假或住院日數而定，最高可達180日。 如去世前的受傷期間為七日或以上者，可獲發受傷補助。 受傷補助會由受害人合資格領取傷殘補助或逝世當日起停止發放。 |
| 臨時生活補助 | 270 元 - 48,540 元 | 補助額根據病假或住院日數而定，最高可達180日。臨時生活補助只發放給因喪失工作能力而收入有損失的人士，或有15歲以下子女而無收入的父親或母親。臨時生活補助在受害人逝世當日起停止發放。 |